

МІНІСТЕРСТВО ОСВІТИ І НАУКИ УКРАЇНИ
УКРАЇНСЬКА ІНЖЕНЕРНО-ПЕДАГОГІЧНА АКАДЕМІЯ

ОСВІТНЬО-ПРОФЕСІЙНА ПРОГРАМА

«МИТНА СПРАВА»

РІВЕНЬ ВИЩОЇ ОСВІТИ другий (магістерський)
СПЕЦІАЛЬНІСТЬ 076 Підприємництво та торгівля
СПЕЦІАЛІЗАЦІЯ _____
ГАЛУЗЬ ЗНАНЬ 07 Управління та адміністрування
КВАЛІФІКАЦІЯ магістр підприємництва та торгівлі

ЗАТВЕРДЖЕНО ВІСНОЮ РАДОЮ
Голова вісної ради Сергій ПЕТРОВ
Протокол № 13
від «28» червня 2024 р.
Освітня програма вводиться в дію
від «01» серпня 2024 р.
Ректор Денис КОВАЛЕНКО
наказ № 149 від «28» червня 2024 р.



Харків 2024

ЛИСТ-ПОГОДЖЕННЯ
освітньо-професійної програми
Митна справа
(назва освітньої програми)

Галузь знань 07 Управління та адміністрування
(назва галузі знань)

Спеціальність 076 Підприємництво та торгівля
(назва спеціальності)

Рівень вищої освіти другий (магістерський)
(початковий рівень (короткий цикл), перший (бакалаврський), другий (магістерський))

Кваліфікація магістр з підприємництва та торгівлі
(назва кваліфікації)

Гарант освітньої програми
Пак Аліна Володимирівна, к.т.н., доцент
(прізвище, ім'я, по батькові, науковий ступінь, вчене звання)

Розробники програми:
Пак Аліна Володимирівна, к.т.н., доцент
(прізвище, ім'я, по батькові, науковий ступінь, вчене звання)

Чобіток Вікторія Іванівна, д.е.н., професор
(прізвище, ім'я, по батькові, науковий ступінь, вчене звання)

Чуйко Марина Миколаївна, к.т.н., доцент
(прізвище, ім'я, по батькові, науковий ступінь, вчене звання)

Чорна Тетяна Олександрівна, к. х. н., доцент
(прізвище, ім'я, по батькові, науковий ступінь, вчене звання)

Левада Валерій Павлович ст. викладач
(прізвище, ім'я, по батькові, науковий ступінь, вчене звання)

Качур Олександра Сергіївна, магістр
(прізвище, ім'я, по батькові, науковий ступінь, вчене звання)

Рецензенти освітньої програми:
1. Сабадаш Інна Володимирівна – начальник управління товарознавчих, криміналістичних та інженерно-технічних досліджень Спеціалізованої лабораторії експертних досліджень при Державній митній службі України, кандидат юридичних наук, старший дослідник
(прізвище, ім'я, по батькові, науковий ступінь, вчене звання (за наявності), посада, повна назва установи/підприємства)

2. Шкуренко Ольга Володимирівна – доктор економічних наук, професор, професор кафедри бізнес-логістики та транспортних технологій Державного університету інфраструктури та технологій (м.Київ).
(прізвище, ім'я, по батькові, науковий ступінь, вчене звання (за наявності), посада, повна назва установи/підприємства)

3. Мягких Ірина Миколаївна – професор кафедри підприємництва та бізнесу, доктор економічних наук, професор Київського національного університету технологій та дизайну
(прізвище, ім'я, по батькові, науковий ступінь, вчене звання (за наявності), посада, повна назва установи/підприємства)

[Handwritten signatures of the authors and reviewers]
(підпис)
(підпис)
(підпис)
(підпис)
(підпис)
(підпис)

Розглянуто на засіданні кафедри маркетингу та торговельного підприємництва від «25» березня 2024 р. протокол № 11
завідувач кафедри *[Signature]*

Вікторія ЧОБИТОК
Ім'я, прізвище

«25» березня 2024 р.
Погоджено
Вчена рада факультету (інституту) ННІ ГЛІМ та ОД
від «27» квітня 2024 р. протокол № 9
Керівник інституту *[Signature]*

Юрій БРИТАН
(ім'я, прізвище)

«24» квітня 2024 р.
Перший проректор УПА
«28» червня 2024 р.

Сергій ПЕТРОВ
(ім'я, прізвище)



ПЕРЕДМОВА

Освітня програма «Митна справа» підготовки фахівців другого (магістерського) рівня вищої освіти за спеціальністю 076 Підприємництво та торгівля розроблена відповідно до дескрипторів Національної рамки кваліфікацій та частково враховані вимоги стандарту вищої освіти другого (магістерського) рівня вищої освіти за спеціальністю 076 Підприємництво, торгівля та біржова діяльність, затвердженого та введеного в дію наказом Міністерства освіти і науки України від 10.07.2019 р. № 961.

Внесено кафедрою маркетингу та торговельного підприємництва Навчально-наукового інституту педагогіки, психології, менеджменту та освіти дорослих Української інженерно-педагогічної академії.

Розроблено робочою групою у складі:

1. Пак А. В., доцент кафедри маркетингу та торговельного підприємництва, кандидат технічних наук, доцент Навчально-наукового інституту педагогіки, психології, менеджменту та освіти дорослих УІПА.

2. Чобіток В. І., завідувач кафедри маркетингу та торговельного підприємництва, доктор економічних наук, професор Навчально-наукового інституту педагогіки, психології, менеджменту та освіти дорослих УІПА.

3. Чуйко М. М., доцент кафедри маркетингу та торговельного підприємництва, кандидат технічних наук, доцент Навчально-наукового інституту педагогіки, психології, менеджменту та освіти дорослих УІПА.

4. Чорна Т. О., доцент кафедри маркетингу та торговельного підприємництва, кандидат хімічних наук, доцент Навчально-наукового інституту педагогіки, психології, менеджменту та освіти дорослих УІПА.

5. Левада В. П. – заступник начальника управління- начальник відділу мобільних скануючих систем управління технічних засобів митного контролю Закарпатської митниці, старший викладач кафедри маркетингу та торговельного підприємництва Навчально-наукового інституту педагогіки, психології, менеджменту та освіти дорослих УІПА.

6. Качур О. С. – здобувач другого (магістерського) рівня спеціальності 076 Підприємництво та торгівля за освітньої програмою «Митна справа».

Рецензії-відгуки зовнішніх стейкхолдерів:

1. Сабадаш Інна Володимирівна – кандидат юридичних наук, старший дослідник, начальник управління товарознавчих, криміналістичних та інженерно-технічних досліджень Спеціалізованої лабораторії експертних досліджень при Державній митній службі України.

2. Шкуренко Ольга Володимирівна – доктор економічних наук, професор, професор кафедри бізнес-логістики та транспортних технологій Державного університету інфраструктури та технологій.

3. Мягких Ірина Миколаївна – професор кафедри підприємництва та бізнесу, доктор економічних наук, професор Київського національного університету технологій та дизайну.

1. Профіль освітньої програми зі спеціальності 076 Підприємництво та торгівля

1 – Загальна інформація	
Повна назва ЗВО та структурного підрозділу	Українська інженерно-педагогічна академія Навчально-науковий інститут педагогіки, психології, менеджменту та освіти дорослих
Ступінь вищої освіти та назва кваліфікації мовою оригіналу	магістр магістр підприємництва та торгівлі
Офіційна назва освітньої програми	Митна справа
Тип диплому та обсяг освітньої програми	Диплом магістра, одиничний, 90 кредитів ЄКТС, термін навчання 1 рік 4 місяці
Наявність акредитації	Сертифікат про акредитацію УД №11007776 від 27.12.2018 р., протокол № 133 (наказ МОН України від 08.01.2019 № 13); термін дії до 01.07.2025 р.
Цикл/рівень	НРК України – 7 рівень, FQ-EHEA – другий цикл, EQF-LLL – 7 рівень.
Передумови	Наявність ступеня бакалавра, магістра або ОКР спеціаліста
Мова(и) викладання	Українська
Термін дії освітньої програми	До планового перегляду/ введення нової ОПП
Інтернет-адреса постійного розміщення опису освітньої програми	http://www.uipa.edu.ua
2 – Мета освітньої програми	
Підготовка фахівців, які здатні до науково-практичної діяльності та володіють сучасним мисленням і відповідними компетентностями, необхідними для вирішення проблем і розв'язання складних задач підприємницької, торговельної діяльності та митної справи.	
3 – Характеристика освітньої програми	
Предметна область	Об'єкти вивчення: діяльність суб'єктів господарювання підприємницьких та торговельних структур з виробництва та обігу товарів і послуг, яка здійснюється з метою забезпечення їх ефективного управління і розвитку. Цілі навчання: підготовка фахівців, здатних розв'язувати складні завдання і проблеми у галузі підприємництва та торгівлі або у процесі навчання, що передбачає проведення досліджень та/або здійснення інновацій за невизначених умов і вимог. Теоретичний зміст предметної області: теоретико-методологічні, науково-методичні і прикладні засади підприємницької та торговельної діяльності, які забезпечують прийняття обґрунтованих професійних

	<p>рішень.</p> <p>Методи, методики та технології: система інноваційних методів, професійних методик, технологій управління, сучасні інформаційні технології.</p> <p>Інструменти та обладнання: інформаційно-комунікаційні системи, прилади та обладнання (комп'ютерна техніка, пакети прикладних програм, програмні продукти тощо).</p> <p>Обов'язкові освітні компоненти – 74 %, в т. ч. практична підготовка – 13 %; атестація – 20 %. Освітні компоненти за вибором здобувачів вищої освіти – 26 %;</p>
Орієнтація освітньої програми	<p>Освітньо-професійна, прикладна та дослідницька.</p> <p>Програма орієнтована на поглиблену підготовку фахівців підприємництва, торгівлі, митної справи, які є здатними до швидкої адаптації до сучасних умов ведення економічної діяльності.</p>
Основний фокус освітньої програми та спеціалізації	<p>Програма спрямована на надання знань в сфері підприємницької, торговельної та митної діяльності</p> <p>Ключові слова: стратегічне управління бізнесом, експертиза товарів, міжнародні торгівля, митна логістика, митні процедури та інновації.</p>
Особливості програми	<p>Програма передбачає надання знань в сфері підприємницької та торговельної діяльності; реалізації товарознавчо-експертних завдань щодо ідентифікації, визначення якості та безпечності товарів; митної діяльності та оперативності прийняття рішень під час переміщення товарів через митний кордон країн.</p> <p>Наявність в програмі, відповідно до студентоцентрованого навчання, варіативної складової професійно орієнтованих дисциплін для роботи у сфері підприємництва та торгівлі, митних структурах; практична підготовка в організаціях Державної митної служби України, логістичних компаніях та на промислових підприємствах.</p>
4 – Придатність випускників до працевлаштування та подальшого навчання	
Придатність до працевлаштування	<p>Можливість обіймати первинні посади відповідно до Державного класифікатора професій ДК 003:2010, а також керівні посади відповідно професійних назв, що є складовими таких класифікаційних групувань: керівники підприємств, установ та організацій; фахівець з ефективності підприємництва; консультант з ефективності підприємництва; експерт з торговельно-економічних операцій; начальник митниці; агент з митного оформлення; науковий співробітник (інформаційна аналітика) тощо.</p>
Подальше навчання	<p>Продовження освіти за третім (освітньо-науковим) рівнем вищої освіти. Набуття додаткових кваліфікацій в системі післядипломної освіти</p>

5 – Викладання та оцінювання	
Викладання та навчання	Збалансоване поєднання аудиторної та самостійної роботи на засадах проблемно-орієнтованого та інтерактивного навчання з використанням сучасних технологій та методик активного навчання (у тому числі за допомогою технологій дистанційного навчання); організація освітнього процесу побудована на принципах студентоцентрованого навчання.
Оцінювання	Поточний контроль (тестування, есе, презентації, індивідуальні завдання, реферати, практичні завдання, ситуаційні завдання), захист курсової роботи, заліки, письмові екзамени, практика. Публічний захист випускної кваліфікаційної роботи.
6 – Програмні компетентності	
Інтегральна компетентність	Здатність розв'язувати складні задачі і проблеми у галузі підприємництва та торгівлі, та/або у процесі навчання, що передбачає проведення досліджень та/або здійснення інновацій та характеризується невизначеністю умов і вимог.
Загальні компетентності (ЗК)	ЗК 1. Здатність до адаптації та дії в новій ситуації. ЗК 2. Вміння виявляти, ставити та вирішувати проблеми. ЗК 3. Здатність мотивувати людей та рухатися до спільної мети. ЗК 4. Здатність спілкуватися з представниками інших професійних груп різного рівня (з експертами з інших галузей знань/видів економічної діяльності). ЗК 5. Визначеність і наполегливість щодо поставлених завдань і взятих обов'язків.
Спеціальні (фахові, предметні) компетентності (СК)	СК 1. Здатність розробляти та реалізовувати стратегію розвитку підприємницьких та торговельних структур. СК 2. Здатність проводити оцінювання продукції, товарів і послуг в підприємницькій та торговельній діяльності. СК 3. Здатність до ефективного управління діяльністю суб'єктів господарювання в сфері підприємництва та торгівлі. СК 4. Здатність до вирішення проблемних питань і прийняття управлінських рішень у професійній діяльності. СК 5. Здатність до ініціювання та реалізації інноваційних проєктів у підприємницькій та торговельній діяльності. СК 6. Здатність проведення експертизи товарів в митній справі. СК 7. Здатність застосовувати методи визначення фальсифікації товарів в митній справі.
7 – Програмні результати навчання	
	ПРН 1. Вміти адаптуватися та проявляти ініціативу і самостійність в ситуаціях, які виникають в професійній діяльності. ПРН 2. Визначати, аналізувати проблеми підприємництва

	<p>та торгівлі та розробляти заходи щодо їх вирішення.</p> <p>ПРН 3. Вміти розробляти заходи матеріального і морального заохочення та застосовувати інші інструменти мотивування персоналу й партнерів для досягнення поставленої мети.</p> <p>ПРН 4. Застосовувати бізнес-комунікації для підтримки взаємодії з представниками різних професійних груп.</p> <p>ПРН 5. Вміти професійно, в повному обсязі й з творчою самореалізацією виконувати поставлені завдання у сфері підприємництва та торгівлі.</p> <p>ПРН 6. Вміти розробляти та впроваджувати заходи для забезпечення якості виконуваних робіт і визначати їх ефективність.</p> <p>ПРН 7. Визначати та впроваджувати стратегічні плани розвитку суб'єктів господарювання у сфері підприємництва та торгівлі.</p> <p>ПРН 8. Оцінювати продукцію, товари, послуги, а також процеси, що відбуваються в підприємницьких та торговельних структурах, і робити відповідні висновки для прийняття управлінських рішень.</p> <p>ПРН 9. Розробляти і приймати рішення, спрямовані на забезпечення ефективності діяльності суб'єктів господарювання у сфері підприємницької та торговельної діяльності.</p> <p>ПРН 10. Вміти вирішувати проблемні питання, що виникають в діяльності підприємницьких та торговельних структур за умов невизначеності та ризиків.</p> <p>ПРН 11. Впроваджувати інноваційні проекти з метою створення умов для ефективного функціонування та розвитку підприємницьких та торговельних структур.</p> <p>ПРН 12. Вміти аналізувати та проводити експертизу товарів в митній справі.</p> <p>ПРН 13. Вміти застосовувати методи визначення фальсифікації товарів в митній справі.</p>
8 – Ресурсне забезпечення реалізації програми	
Кадрове забезпечення	Відповідно до Ліцензійних умов провадження освітньої діяльності затверджених постановою Кабінету Міністрів України від 30 грудня 2015 р. № 1187 (в редакції постанови Кабінету Міністрів України від 24 березня 2021 р. № 365).
Матеріально-технічне забезпечення	Відповідно до Ліцензійних умов провадження освітньої діяльності затверджених постановою Кабінету Міністрів України від 30 грудня 2015 р. № 1187 (в редакції постанови Кабінету Міністрів України від 24 березня 2021 р. № 365).
Інформаційне та навчально-методичне забезпечення	Відповідно до Ліцензійних умов провадження освітньої діяльності затверджених постановою Кабінету Міністрів України від 30 грудня 2015 р. № 1187 (в редакції

	постанови Кабінету Міністрів України від 24 березня 2021 р. № 365).
9 – Академічна мобільність	
Національна кредитна мобільність	На загальних підставах в межах України. На основі двосторонніх договорів між Українською інженерно-педагогічною академією та закладами вищої освіти України.
Міжнародна кредитна мобільність	На основі двосторонніх договорів між Українською інженерно-педагогічною академією та закладами-партнерами зарубіжних країн.
Навчання іноземних здобувачів вищої освіти	Можливе в разі акредитації освітньої програми.

2. Перелік компонент освітньої програми та їх логічна послідовність

Код н/д	Компоненти освітньої програми	Кількість кредитів	Семестр	Форма підсумкового контролю
ОБОВ'ЯЗКОВІ КОМПОНЕНТИ ОП				
ОК 1	Міжнародна торгівля	3	1	Іспит
ОК 2	Ідентифікація та методи визначення фальсифікації товарів	6	1	Іспит/КП
ОК 3	Митна логістика	3	1	Іспит
ОК 4	Основи наукових досліджень	3	1	Іспит
ОК 5	Іноземна мова у професійній діяльності	3	1	Залік
ОК 6	Митні процедури та інновації	3	2	Іспит
ОК 7	Бізнес-комунікації	3	2	Іспит
ОК 8	Експертиза товарів в міжнародній торгівлі	6	2	Іспит
ОК 9	Електронна торгівля та фулфілмент	3	2	Залік
ОК 10	Стратегічне управління бізнесом	3	1	Іспит
	Практична підготовка			
ОК 11	Переддипломна практика	9	3	Залік
	Атестація			
ОК 12	Дипломне проєктування	21	3	Захист
	Всього по обов'язковим компонентам ОП:	67		
Вибіркові компоненти ОП ***				
	Всього по вибіровим компонентам ОП	23		
	Всього за ОП	90		

*** - здобувачі вищої освіти мають право обирати дисципліни вільного вибору з каталогу вибірових дисциплін Української інженерно-педагогічної академії

3. Структурно-логічна схема ОП

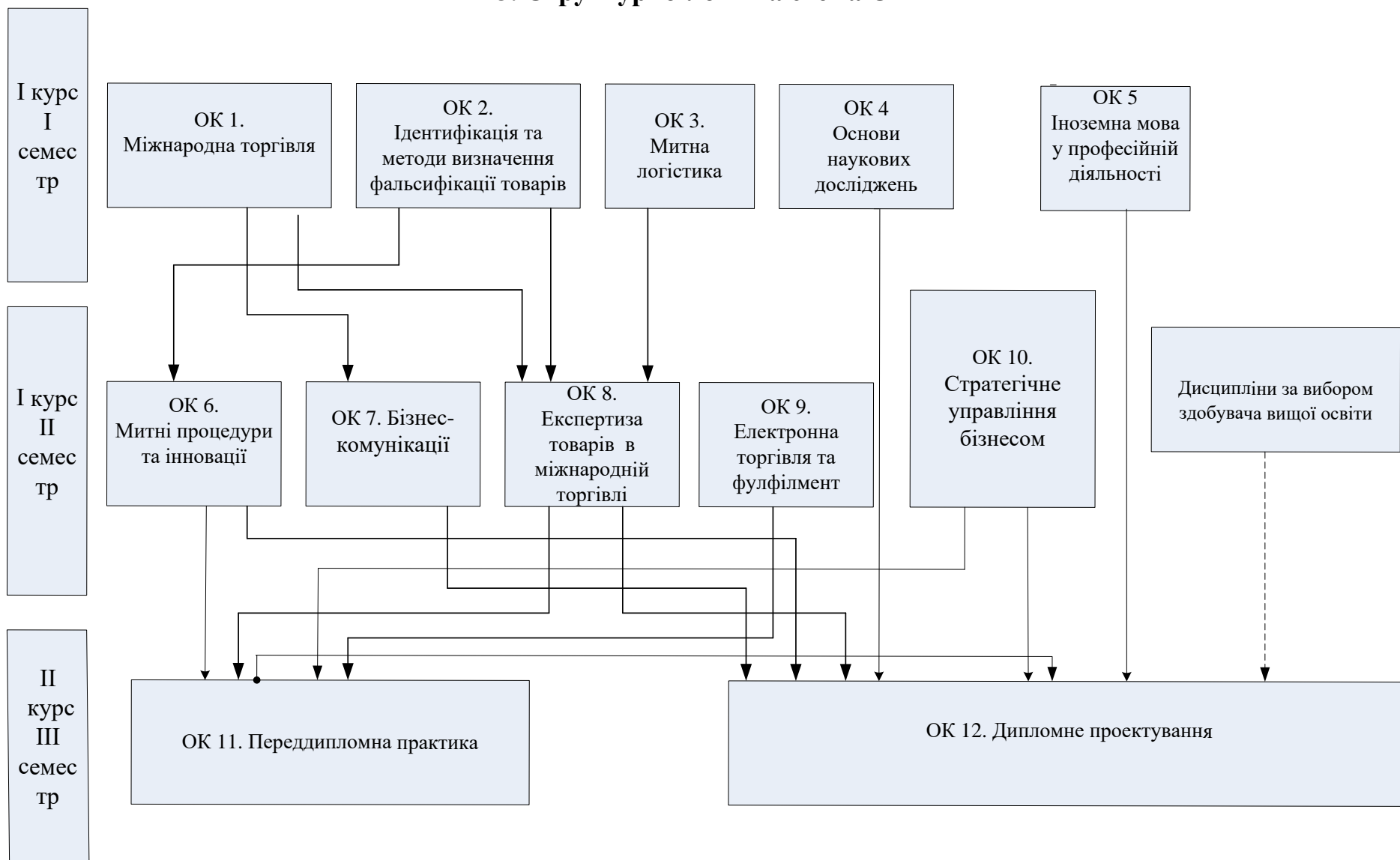

3. Форма атестації здобувачів вищої освіти

Форми атестації здобувачів вищої освіти	Атестація здобувачів вищої освіти на освітній програмі «Митна справа» здійснюється у формі публічного захисту (демонстрації) кваліфікаційної роботи.
Вимоги до кваліфікаційної роботи	Кваліфікаційна робота має передбачати розв'язання складної задачі або проблеми в сфері підприємництва та торгівлі, що передбачає проведення досліджень та/або здійснення інновацій за невизначених умов і вимог. У кваліфікаційній роботі не може бути академічного плагіату, фальсифікації та списування. Кваліфікаційна робота має бути оприлюднена на офіційному сайті закладу вищої освіти або його підрозділу, або у репозитарії закладу вищої освіти.

4. Матриця відповідності програмних компетентностей компонентам освітньо-професійної програми

	ЗК1	ЗК2	ЗК3	ЗК4	ЗК5	СК1	СК2	СК3	СК4	СК5	СК6	СК7
ОК 1			+	+		+		+	+			+
ОК 2		+			+		+		+		+	+
ОК 3				+		+					+	+
ОК 4	+	+			+		+					+
ОК 5	+			+								
ОК 6	+				+		+	+	+	+	+	
ОК 7			+	+	+			+				
ОК 8							+				+	+
ОК 9	+		+				+		+			
ОК 10	+		+	+	+	+		+	+			
ОК 11		+	+	+	+		+		+	+	+	+
ОК 12					+					+	+	+

5. Матриця забезпечення відповідності програмних результатів навчання відповідним компонентам освітньо-професійної програми

	ПРН 1	ПРН 2	ПРН 3	ПРН 4	ПРН 5	ПРН 6	ПРН 7	ПРН 8	ПРН 9	ПРН 10	ПРН 11	ПРН 12	ПРН 13
ОК 1	+		+	+			+				+		+
ОК 2		+			+			+	+			+	+
ОК 3		+			+			+	+	+		+	+
ОК 4					+	+					+		+
ОК 5				+									
ОК 6		+			+			+	+	+	+	+	
ОК 7	+			+			+						
ОК 8		+			+			+	+	+		+	+
ОК 9		+			+			+	+	+			
ОК 10	+		+	+			+		+	+	+		
ОК 11		+			+			+				+	+
ОК 12						+						+	+

Перелік умовних скорочень:

ОП – освітня програма

ЗК – загальні компетентності

СК – спеціальні компетентності

ОК – обов’язкова компонента освітньої програми

ПРН – програмні результати навчання